

Mod. CSOM

Carro portamonitore con serbatoio schiumogeno,
omologato secondo codice della strada categoria O2
*Trailer for monitors with foam tank, approved
according to the Highway Code, category O2* **CE**

CARATTERISTICHE CHARACTERISTICS

Materiale carro <i>Trailer material</i>	Acciaio al carbonio zincato a caldo <i>Hot dip galvanized carbon steel</i>
Telaio carro prodotto da: Tecnocaravan S.r.l. <i>Trailer chassis produced by: Tecnocaravan S.r.l.</i>	
Materiale Serbatoio <i>Tank material</i>	Acciaio al carbonio <i>Carbon steel</i>
Tipologia <i>Typology</i>	Carro a doppio asse <i>Double-axle trailer</i>
Capacità serbatoio <i>Tank capacity</i>	2400 Lt
Cassette porta manichette (Per le manichette vedere pagina dedicata) <i>Hose boxes (For hoses, see dedicated page)</i>	
Freni di stazionamento con dispositivo a leva <i>Parking brake device with lever</i>	
Attacco per monitore flangiato <i>Flanged connection for monitor</i>	
Piattaforma anteriore di lavoro <i>Front working deck</i>	
Impianto elettrico a 12 o 24 V a norma codice della strada <i>Electrical System, 12 or 24 V in accordance with the Highway Code</i>	
Connessione standard automobilistica <i>Automotive standard connection</i>	
Alimentazione <i>Feeding</i>	Doppia via con clapet interno <i>Double way with internal clapet</i>
Finitura <i>Final coating</i>	Vernice poliuretanic rosso pompieristico <i>Polyurethanic red coat</i>
Peso a vuoto <i>Empty weight</i>	~850 Kg

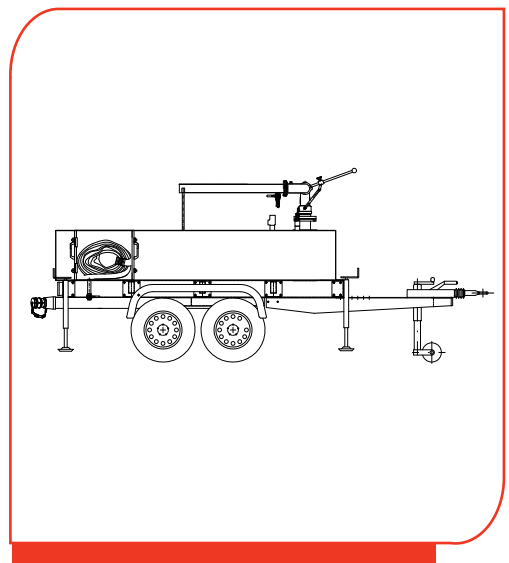

NOTE NOTES

In caso di richiesta d'offerta e/o d'ordine specificare i seguenti dati:
In case of inquiry and/or order specify the following datas:

Capacità serbatoio, tipo monitor, lunghezza manichette, tipo raccordi di alimentazione
Tank capacity, type of monitor, hose length, feeding connection type

ESECUZIONI A RICHIESTA EXECUTIONS ON REQUEST

Cicli di verniciatura su specifica cliente - *Painting cycles on customer's request*

Serbatoio in acciaio inossidabile - *Stainless steel tank*

Tripla via di alimentazione - *Triple way feeding*

Differente capacità di riserva schiumogeno (non superiore a 2400 lt.) - *Different foaming reserve capacity (not exceeding 2400 lt.)*

MONITORI COMPATIBILI COMPATIBLE MONITORS

MB3L, MBA3, MB3 2V, MBA4L, DOC 2V, MKW, MKA DS 1V, MKL, MBA4 1V, MBA3 1V, MB4L, MKA, MKDB

CERTIFICATO ISO 9001 - No. LRC 190707

REV. 04/2015

FAS si riserva il diritto di modificare senza preavviso le caratteristiche e le dimensioni dei propri prodotti al fine di migliorarne l'efficienza.
In order to improve their efficiency, FAS may modify characteristics and dimensions of its own products without prior notice
FAS se réserve le droit de modifier sans préavis les caractéristiques et les dimensions de ses produits afin d'en améliorer l'efficacité.

Mod. CSOM

Carro portamonitore con serbatoio schiumogeno,
omologato secondo codice della strada categoria O2

*Trailer for monitors with foam tank, approved according to the
Highway Code, category O2*

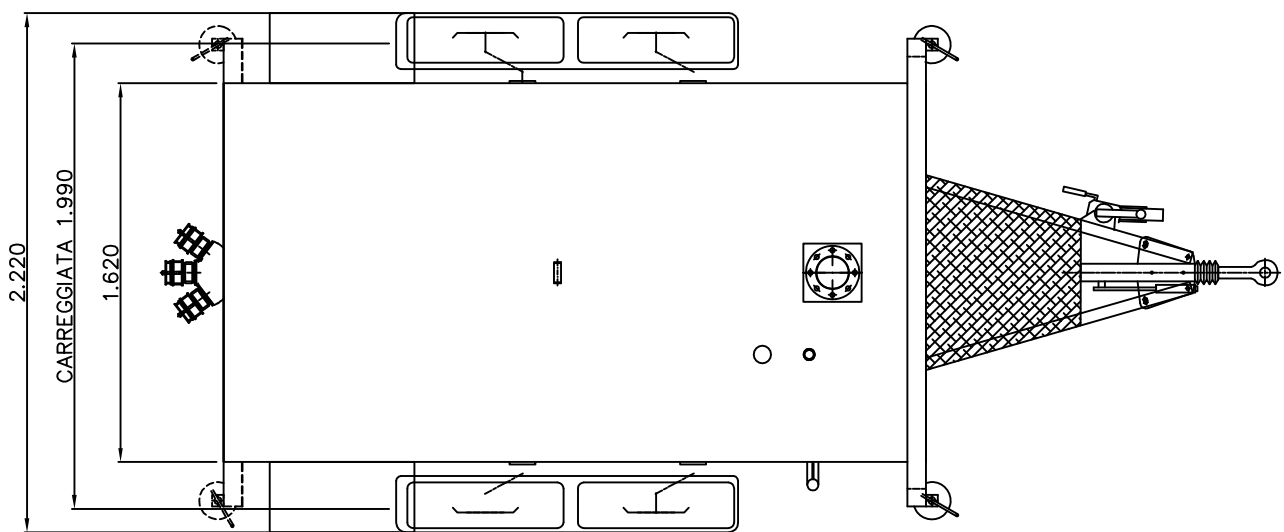
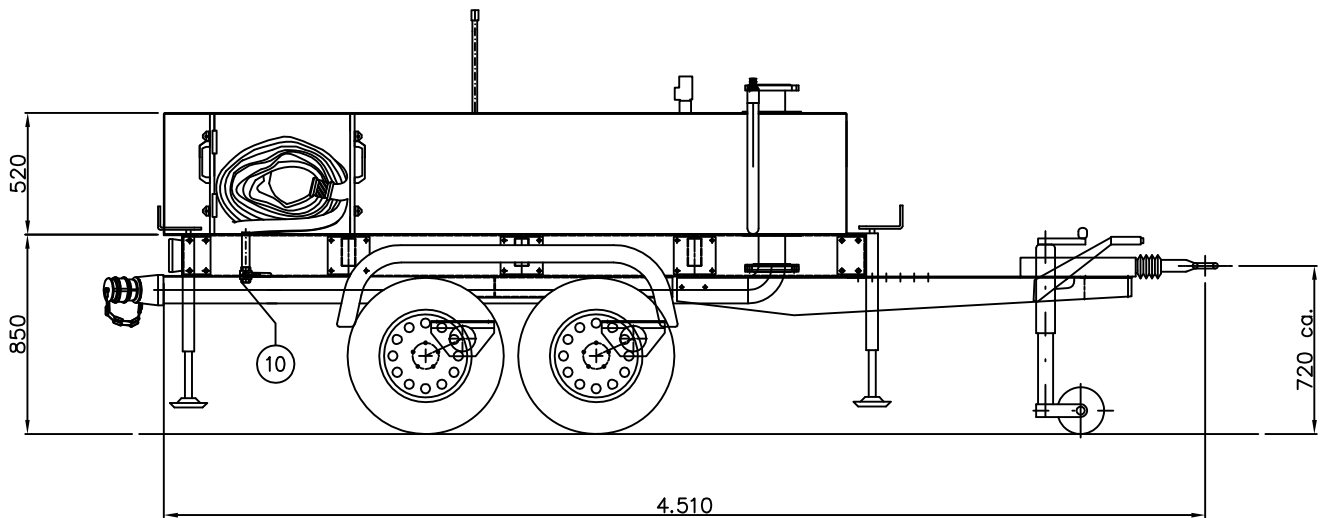

CERTIFICATO ISO 9001 - No. LRC 190707

FAS si riserva il diritto di modificare senza preavviso le caratteristiche e le dimensioni dei propri prodotti al fine di migliorarne l'efficienza.
In order to improve their efficiency, FAS may modify characteristics and dimensions of its own products without prior notice
FAS se réserve le droit de modifier sans préavis les caractéristiques et les dimensions de ses produits afin d'en améliorer l'efficacité.

FIRE FIGHTING SYSTEMS
FAS since 1967[®]
S.p.A.