

Mod. K3

Carro porta monitor, con stabilizzatori per alte pressioni
Trailer for monitors, with stabilizers for high pressures



CARATTERISTICHE CHARACTERISTICS

Materiale carro <i>Trailer material</i>	Acciaio al carbonio <i>Carbon steel</i>
Tipologia <i>Typology</i>	Carro monoasse <i>Single-axle trailer</i>
Cassette porta manichette idonea per n. 2 manichette (Per le manichette vedere pagina dedicata) <i>Hose boxes suitable for n. 2 hoses (For hoses, see dedicated page)</i>	
Freni di stazionamento a chiavistello <i>Parking brake with deadbolt</i>	
Stabilizzatori pieghevoli zincati <i>Galvanized folding stabilizers</i>	
Attacco per monitore flangiato <i>Flanged connection for monitor</i>	
Alimentazione <i>Feeding</i>	Doppia via con clapet interno <i>Double way with internal clapet</i>
Ruote pneumatiche <i>Pneumatic tires</i>	
Finitura <i>Final coating</i>	Poliuretanic rosso pompieristico <i>Polyurethanic red coat</i>
Peso a vuoto <i>Empty weight</i>	~120 Kg

NOTE NOTES

In caso di richiesta d'offerta e/o d'ordine specificare i seguenti dati:
In case of inquiry and/or order specify the following datas:

Tipo monitor, lunghezza manichette, tipo raccordi di alimentazione
Type of monitor, hose length, feeding connection type



ESECUZIONI A RICHIESTA EXECUTIONS ON REQUEST

Cicli di verniciatura su specifica cliente - *Painting cycles on customer's request*
Telaio carro zincato a caldo - *Hot dip galvanized trailer frame*
Tripla via di alimentazione - *Triple way feeding*
Cassetta idonea per n. 3 manichette - *Box suitable for n. 3 hoses*
Ruote piene - *Solid tires*

MONITORI COMPATIBILI COMPATIBLE MONITORS

MB3L, MBA3, MB3 2V, MBA4L, DOC 2V, MKW, MKA DS 1V, MKL, MBA4 1V, MBA3 1V, MB4L, MKA

CERTIFICATO ISO 9001 - No. LRC 190707

REV. 04/2015

FAS si riserva il diritto di modificare senza preavviso le caratteristiche e le dimensioni dei propri prodotti al fine di migliorarne l'efficienza.
In order to improve their efficiency, FAS may modify characteristics and dimensions of its own products without prior notice.
FAS se réserve le droit de modifier sans préavis les caractéristiques et les dimensions de ses produits afin d'en améliorer l'efficacité.

Mod. K3

Carro porta monitor, con stabilizzatori per alte pressioni
Trailer for monitors, with stabilizers for high pressures

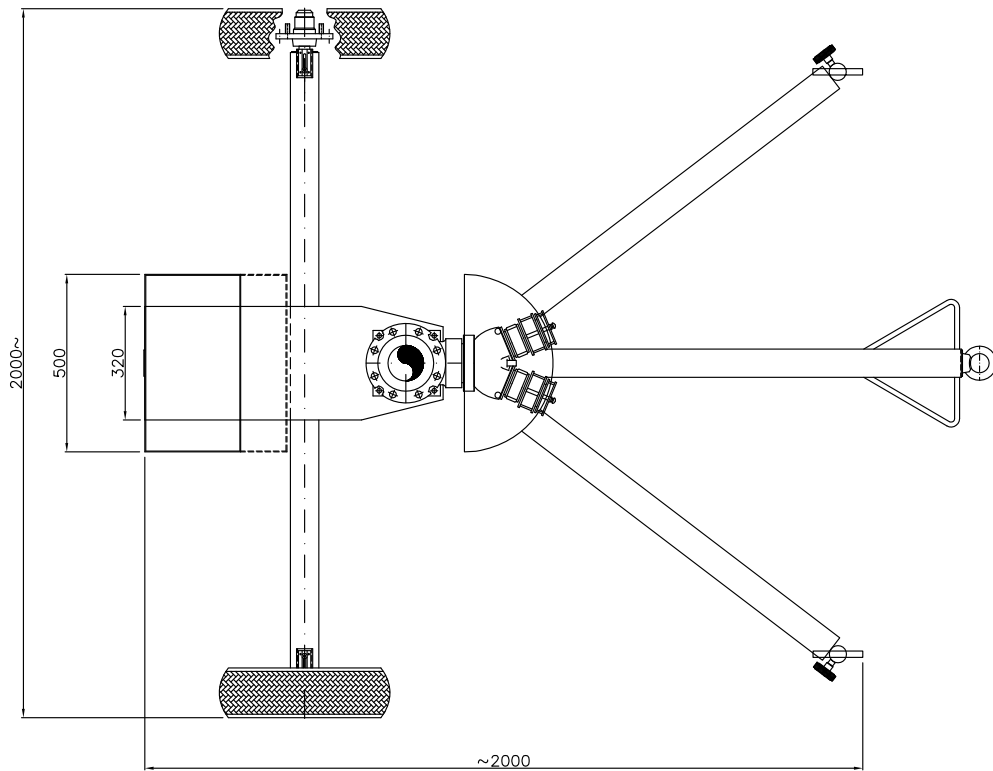
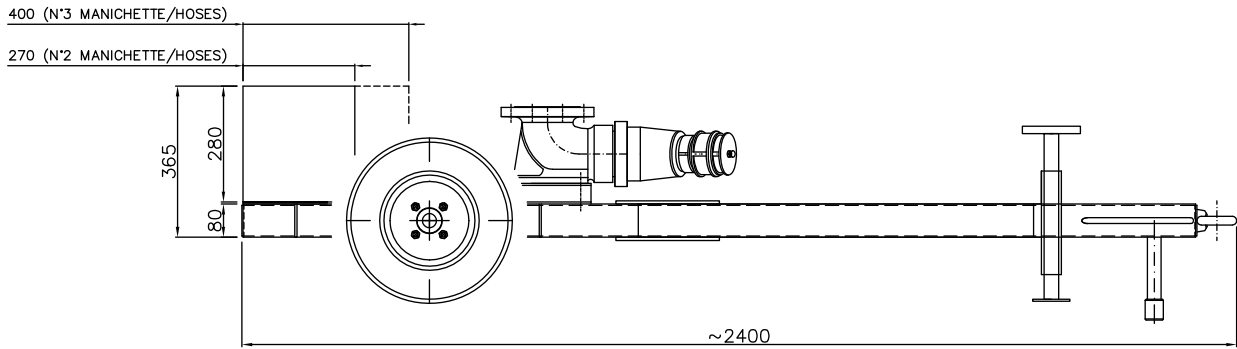

CERTIFICATO ISO 9001 - No. LRC 190707

FAS si riserva il diritto di modificare senza preavviso le caratteristiche e le dimensioni dei propri prodotti al fine di migliorarne l'efficienza.
In order to improve their efficiency, FAS may modify characteristics and dimensions of its own products without prior notice
FAS se réserve le droit de modifier sans préavis les caractéristiques et les dimensions de ses produits afin d'en améliorer l'efficacité.